

SMALL SHOPS
MODERN GROCERY
CUSTOMIZATION
IN-STORE EXPERIENCE
ECO-INNOVATION
ENERGY EFFICIENCY
SMART TECHNOLOGIES
CONNECTED RETAIL
SAFETY & HYGIENE



SMART TECHNOLOGIES CONNECTED RETAIL



Retalho alimentar, o que se segue?

O retalho alimentar está sob mudanças significativas e os retalhistas, independentemente dos seus conceitos e dimensão de loja, estão a explorar soluções automatizadas e flexíveis, mantendo mais do que um olho na eficiência operacional, no consumo de energia e na pegada de carbono.

Com enfoque na versatilidade, multifuncionalidade e personalização, a JORDAO apresenta na Euroshop 2023 equipamento eco-inovador e soluções ágeis que contribuem para melhorar as operações dos retalhistas e o impacto das marcas, juntamente com a sedução dos consumidores com a melhor experiência de compra. Uma combinação de tecnologia inovadora, digitalização, sustentabilidade, promoção do produto, e baixo consumo de energia.

How cool are you?

CUSTOMIZATION INSTORE-EXPERIENCE

SAFE

Food retail, what's next?

Significant change has come across retail, and food retailers of all sizes are exploring automated and flexible solutions, keeping more than an eye on operational efficiency, energy consumption and the carbon footprint.

Focused on modular to multifunctional and customization, at Euroshop 2023 JORDAO introduces eco-innovative equipment and agile solutions that contribute to improving retailers' operations and brand impact, along with delighting shoppers with the best shopping experience. A combination of innovative technology, greater product promotion, sustainability, and low energy consumption. **How cool are you?**

SMALL MODERN SHOPS GROCERY ECO-INNOVATION & ENERGY EFFICIENCY



SAFETY & HYGIENE

ECO-INNOVATION ENERGICALLY EFFICIENT



Isolamento térmico inspirado na natureza.

Cork Core® é um isolamento térmico em cortiça, uma matéria-prima 100% natural e renovável com origem no montado de sobro, um ecossistema natural com excepcional valor ambiental que retém anualmente mais de 14 milhões de toneladas de CO₂. Esta solução eco-inovadora para equipamentos refrigerados ou aquecidos desenvolvida pela Jordão, substitui o tradicional uso de poliuretano injetado com vantagens significativas, enquanto garante melhor performance, a alta durabilidade, e a menor da pegada de carbono.

Thermal insulation driven by nature.

Cork Core® is a natural thermal insulation made of cork, a 100% natural and renewable raw material with origin in cork oak forests, a Portuguese natural ecosystem with an outstanding environmental value that yearly retains more than 14 million tons of CO₂. This eco-innovative solution for refrigerated and heated equipment developed by Jordão substitutes the traditional injected polyurethane with significant advantages while granting top performance, high durability, and a reduced carbon footprint.



Um litro salvo, um litro ganho. Cada gota conta!

Estima-se que até 2050 o consumo global de água, um recurso já escasso nos dias de hoje, aumente cerca de 30%.

Então, porque não recuperar a água gerada pelo sistema de refrigeração?

Na JORDAO INNOVCOOL®, desenvolvemos um expositor grab & go refrigerado que consome menos de energia face aos tradicionais enquanto recupera a água do sistema de refrigeração para regar o jardim ou para limpeza do chão. Isto é smart!

A litre saved, a litre earned. Every drop counts!

It's estimated that by 2050, global water demand, a scarce element already today, will increase by up to 30%.

So why not recover the water naturally generated by your refrigerated merchandisers?

At JORDAO INNOVCOOL®, we developed a front opened refrigerated grab and go that consumes less energy than traditionally opened merchandisers while recovering the water from the refrigeration system for watering the garden or cleaning the floor. How smart is that!

Máxima exposição de produto e eficiência energética.

A linha de murais FUTURO 2 é a solução mais flexível para o seu negócio. Disponível em modelos com 93 cm e 73 cm de largura, plug-in ou para instalação de unidade de condensação à distância. É a escolha certa para lojas de pequena, média ou de grande dimensão.

A versão FUTURO 2 HE atinge a classe A e o melhor índice de eficiência energética da categoria segundo o portal Topten. Ao mesmo tempo, as amplas portas de vidro garantem a melhor visibilidade de produtos congelados e refrigerados.

Greater product promotion and energy efficiency.

FUTURO 2 multideck range is the most flexible solution for your business, available in 93 cm and 73 cm width models, plug-in or for remote condensing unit installation. It is the right choice for small, medium, and large size stores.

FUTURO 2 (HE) multideck range achieves A class energy label and the best in category energy efficiency index, according to Topten portal. While the extended glass doors ensure the best visibility of frozen and refrigerated products.

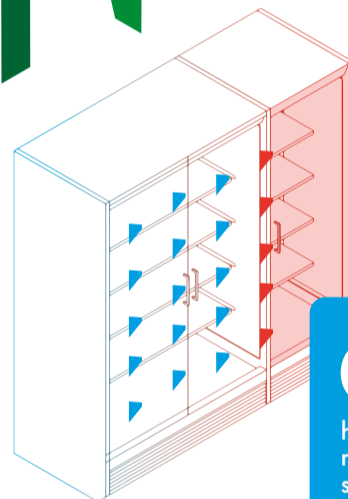

Não é um expositor. É uma horta!

A agricultura de interior é uma das tendências mais fortes para os próximos anos. Eficiência energética, até 95% menos consumo de água e ausência de custos de transporte são algumas das vantagens que este sistema inovador oferece.

A tecnologia hidropónica apresenta vários benefícios como o crescimento das culturas independentemente da estação do ano e dos fatores meteorológicos, alcança rendimentos mais elevados por metro quadrado, ao mesmo tempo que produz legumes, micro-verdes ou ervas aromáticas mais saudáveis e sustentáveis.

A nova era de produção alimentar sustentável já começou, local, fresca, sem pesticidas e próxima dos consumidores. Semear, cultivar, colher. Mais fresco não há!

It's not a merchandiser. It's a farm!

Indoor farming is one of the strongest trends for the coming years. Energy efficiency, up to 95% less water consumption and no transport costs are some of the pluses this innovative system offers.

Hydroponic technology is ripe with opportunities like year-round growth that doesn't rely on seasons and higher yields per square foot while producing healthy and sustainable vegetables, microgreens or aromatic herbs.

The new era of sustainable food production has already begun, fresh, local, pesticide-free and close to shoppers. Seed, grow, harvest. As fresh as it gets!

Imagine não ter de pagar para manter a comida quente!

Por estranho que pareça, o sistema de refrigeração é uma forma eficiente de aquecimento. Com base neste princípio e utilizando um mural Futuro 2 plug-in com refrigerante natural R744 (CO₂), concebemos um expositor de dupla temperatura, em que a secção quente recorre ao calor libertado pela da secção refrigerada para manter quente alimentos como snacks, pizzas, ...

Eco-inovação que reduz os custos de energia com os expositores aquecidos a quase 0€.

Imagine not having to pay to keep heated food hot!

Odd as it may seem, the refrigeration system is an efficient form of heating. Based on this principle and using a plug-in Futuro 2 multideck with a natural refrigerant R744 (CO₂), we have designed a dual-temperature merchandiser where the hot section relies on the heat waste of the cold section to hold hot food like snacks, pizzas, ...

Eco-innovation that reduces heated displays energy costs to nearly 0€.



seed

grow

harvest

powered
by the SUN

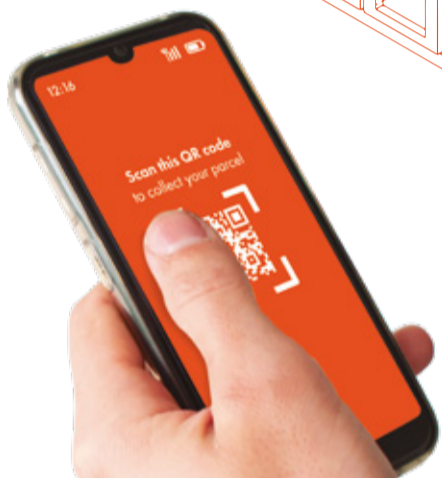
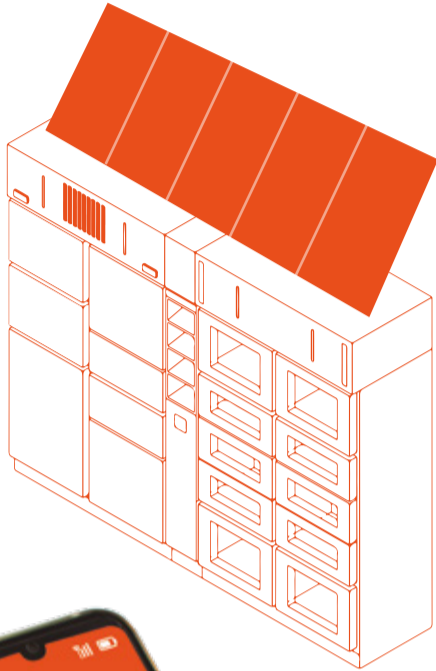

Click & Collect cacifos para alimentos, conveniência 24/7.

O comportamento de compra mudou e os consumidores adotaram as compras on-line. Com o comércio eletrônico alimentar em expansão, a gestão de entregas tornou-se um ponto crítico para os retalhistas. Os cacifos automáticos Click & Collect são uma oportunidade para melhorar o processo de entrega de encomendas, aumentar a satisfação dos consumidores e garantir a máxima frescura dos alimentos.

Disponíveis em modelos refrigerados, para conservação de congelados e aquecidos, os cacifos Click & Collect da Jordão são ideais para todo o tipo de alimentos, desde gelados a frutas & vegetais, refeições prontas a levar e snacks quentes.

Click & Collect food lockers 24/7 convenience.

Shopping behaviour has changed, and shoppers have embraced online shopping. As food e-commerce booms, retailers' delivery management has become a critical issue. Click & Collect automated lockers it is an opportunity to improve parcel delivery process, anytime and where is most convenient, reduce last-mile costs, increase consumer satisfaction, and grant maximum food freshness.

Available as refrigerated, freezer and heated models, Jordao's Click & Collect lockers are ideal for all food types, from ice creams to fresh produce and last-minute hot meals or snacks takeaway.



Monitorização remota para uma operação em loja perfeita.

J-SMART é a app da Jordão para monitorização remota dos seus equipamentos de refrigeração comercial e aquecidos. De forma fácil e intuitiva, os retalhistas têm acesso em tempo real a um conjunto de parâmetros chave, como o consumo de energia ou a temperatura, para uma operação e serviços mais rápidos e otimizados, e evitar o desperdício de alimentos e de dinheiro.

A assistente virtual Júlia possibilita aos retalhistas receber no local e no backoffice avisos em tempo real para ação em caso de eventos, como por exemplo: temperatura fora de especificação ou falha de energia.

Remote monitoring for a seamless in-store operation.

J-SMART is Jordão's app to monitor refrigerated and heated equipment easily, intuitively and remotely. Retailers have real-time access to key parameters, like energy consumption or temperatures, for faster and optimized operation and service and to prevent food waste.

The virtual assistant Júlia enables retailers to receive onsite and back office real-time warnings to promptly take action whenever an issue arises, like temperature out of specification or energy failure, to name a few.



Cor e brilho da iluminação a la carte.

Com o novo sistema de controlo de cor e intensidade da iluminação, é possível ajustar a luz dos modelos Jordão a todas e quaisquer circunstâncias. Tudo o que precisa é de um smartphone para destacar um alimento ou embalagem específica ou mesmo para variar o sortido de produto sem ter que se preocupar com a mudança das lâmpadas.

O novo sistema LED Colour & Brightness Control permite quer o ajuste a la carte, que através de botões pré-definidos para as principais grupos de alimentos. Produtos mais apelativos e com a cor que todos gostam. Facilmente!

Lighting colour and brightness a la carte.

With the new illumination colour and intensity control system, it is possible to adjust Jordao merchandiser's lighting to any circumstances. All you need is a smartphone to highlight a specific food or packaging or even to vary the product assortment without worrying about lamp changing.

The new LED Colour & Brightness Control system allows either a la carte adjustments or via pre-set buttons for the main food categories. More appealing products in colours everyone likes. Easily!

SMART TECHNOLOGIES

CONNECT RETAIL



Iluminação inteligente.

O novo sistema de gestão de iluminação LED inteligente da JORDAO INNOVCOOL® deteta a proximidade dos clientes e ajusta de forma automática a luminosidade do expositor. O sistema reduz a intensidade da iluminação, quando ninguém se encontra por perto, reduzindo o desperdício de energia quando esta não é necessária.



Smart lighting Management.

The new Intelligent LED Light Management system by JORDAO INNOVCOOL® detects shoppers' proximity and automatically adjusts the merchandiser's illumination brightness. The system reduces light intensity whenever nobody is nearby and, thus, avoids energy waste when it is not necessary.



NOVA PLATAFORMA CUSTOMIZADA

SMALL SHOPS

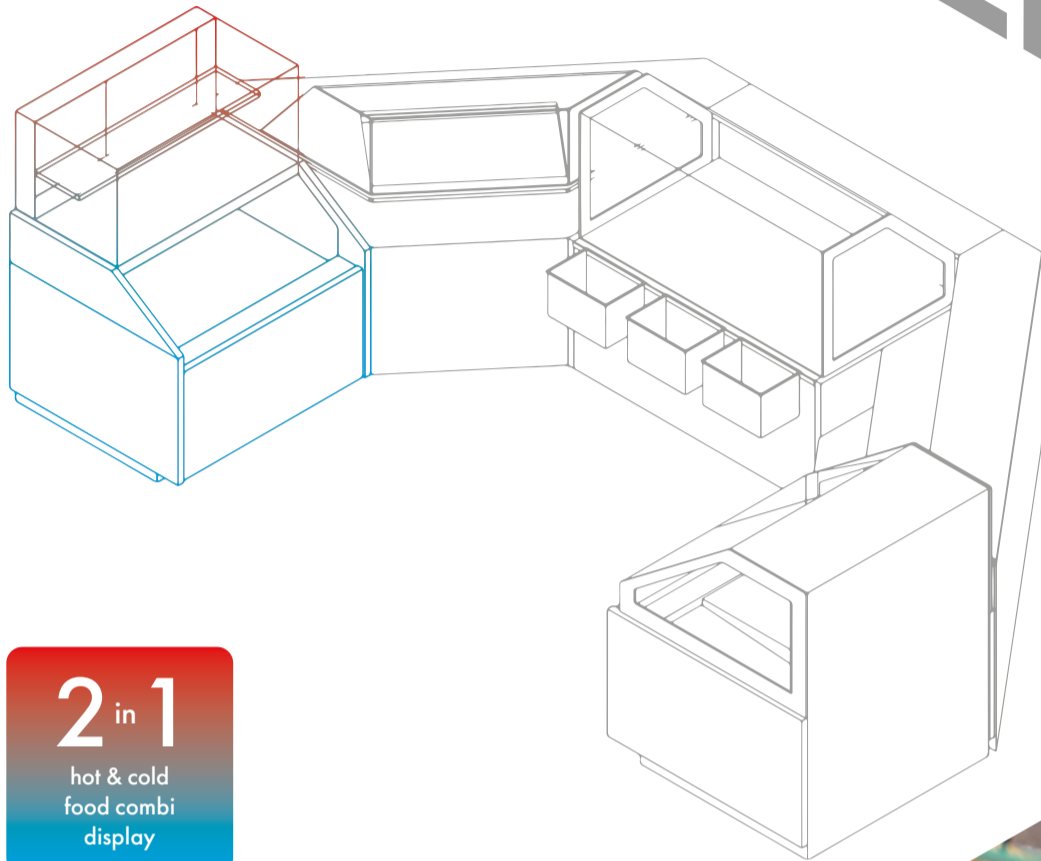

Alguns gostam quente, outros gostam frio.

Primeiro, concebemos o combi 2 em 1 refrigerado, um expositor que proporciona uma zona para autosserviço e outra para atendimento, ambas totalmente refrigeradas.

Agora, adicionamos uma secção quente! À área refrigerada para autosserviço juntamos uma secção aquecida para atendimento. O cliente pede a sua fatia de pizza ou snack quente enquanto escolhe e retira livremente a sua bebida ou sobremesa fresca.

Fresco Combi é perfeito para uma solução versátil que combina multifunções e serviço com uma pegada mínima para rentabilizar a máximo o espaço disponível em loja.

Some like it hot, some like it cold.

First, we designed the 2-in-1 chilled combo, a display that offers a grab and go section and an assisted service section, both fully chilled.

Now, we add a hot section! The refrigerated grab-and-go couples now with a heated display for assisted service. While the shopper orders a slice of pizza or a hot snack, he can freely browse and pick his drink or fresh dessert.

Fresco Combi is perfect for a versatile solution combining multifunction and service with a minimal footprint to maximize shop space to the most.



Pão, croissants, tartes... quentes e acabados de sair do forno.

Expositor vertical aquecido URBAN para produtos de padaria. Graças ao sistema de aquecimento especialmente concebido, com controlo independente da temperatura por nível, os produtos de padaria são mantidos quentes e estaladiços durante mais tempo.

Bread, croissants, tarts, ... hot just out of the oven.

Heated vertical display URBAN for bakery products. Thanks to the specially designed heating system, with independent temperature control per tier, bakery products are kept warm and crispy for a longer time.

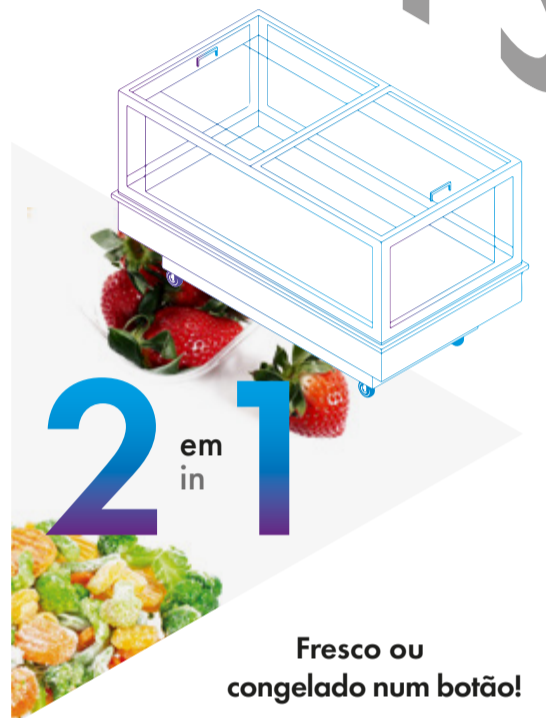

Fresco ou congelado num botão!

Nova ilha dupla temperatura plug-in FUTURO 2 ajusta-se facilmente ao sortido de produtos, quer para refrigerados (3M1) ou para congelados (3L1), tudo num interruptor. E que mais? Face ao modelo anterior, a nova versão tem +50% de área em vidro para uma visibilidade ampla e perfeita, oferece +20% de volume de carga e apresenta uma redução de 20% do consumo de energia.

A linha está agora disponível em duas larguras (80 cm e 100 cm) e numa versão de temperatura positiva (3M1).

A facilidade de limpeza e a ergonomia foram cuidadosamente estudadas para permitir a melhor experiência de compra e o melhor serviço onde for mais conveniente.

Cold or freeze on a switch!

The new Futuro 2 plug-in dual-temperature island easily adjusts to product assortment for chilled (3M1) or frozen food (3L1) on a switch. What's more? Compared to the previous model, the glass pane extended by 50% for perfect and enlarged visibility, the load volume increased +20%, yet energy consumption is reduced by 20%.

The line is now available in two depths (80 cm and 100 cm) and a positive temperature model (3M1).

The ease of cleaning and ergonomics were carefully studied to enable the best shopping and service experience, where is most convenient.

& INSITOR EXPERIENC

MODERN GROCERY

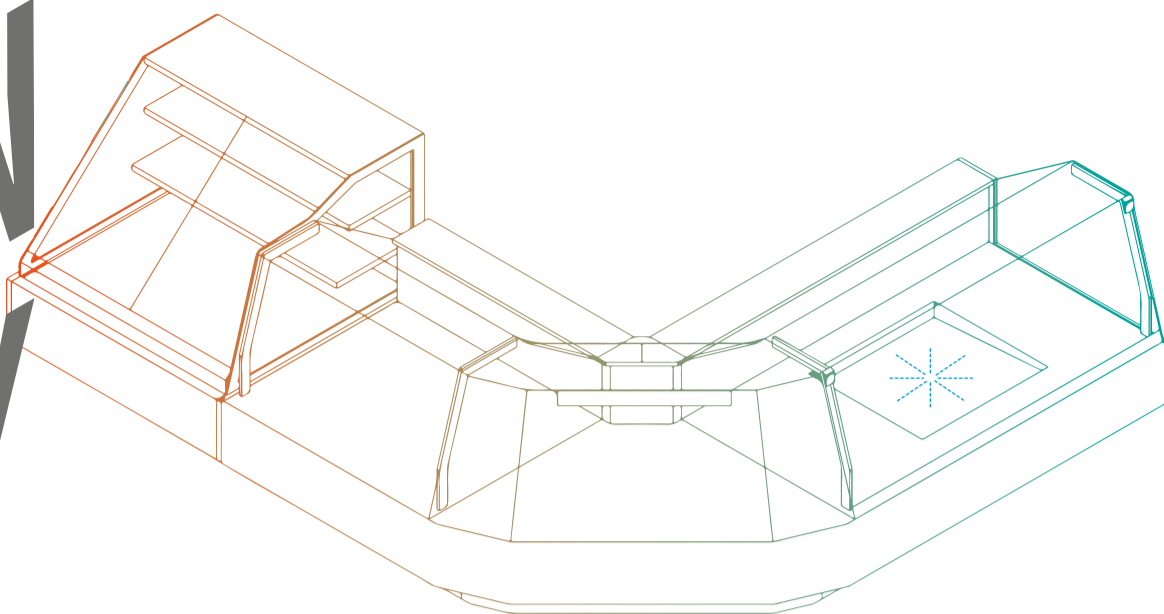

Nova linha de vitrinas Futuro 2.

Concebida para todos os formatos da grande distribuição moderna e o retalho especializado, a nova linha renasce com características e benefícios alargados, como o baixo consumo energético, a versão com unidade condensadora integrada e está disponível em três profundidades (105, 115 e 125 cm).

Agora, juntamente com o amplo tabuleiro de exposição, o volume de carga do produto aumentou em +33%. Isto significa mais oportunidades de vendas, que se conjugam com a facilidade de limpeza para simplificar as operações diárias e garantir a higiene perfeita.

As vitrinas Futuro 2 estão disponíveis em duas versões, com o evaporador posicionado na vertical por de baixo do tampo de serviço (antiderrames) ou na horizontal sob o tabuleiro de exposição.

O retalhista escolhe o que é melhor para o seu negócio.

New Futuro 2 serve-over counter range.

Designed for all modern grocery store formats and specialist retail, the new line is reborn with extended and beneficial features like improved energy efficiency and the integral condensing unit model. It is available in three depths (105, 115 and 125 cm).

Now, together with the broad display tray, the product load volume has increased by +33%. This means additional sales opportunities, which go together with the ease of cleaning to facilitate daily operations and grant the perfect hygiene.

Futuro 2 serve-over counters are available in two models, with the evaporator positioned vertically under the service top (drip safe) or horizontally under the display tray.

The retailer chooses what's best for its business.

HYGIENE &

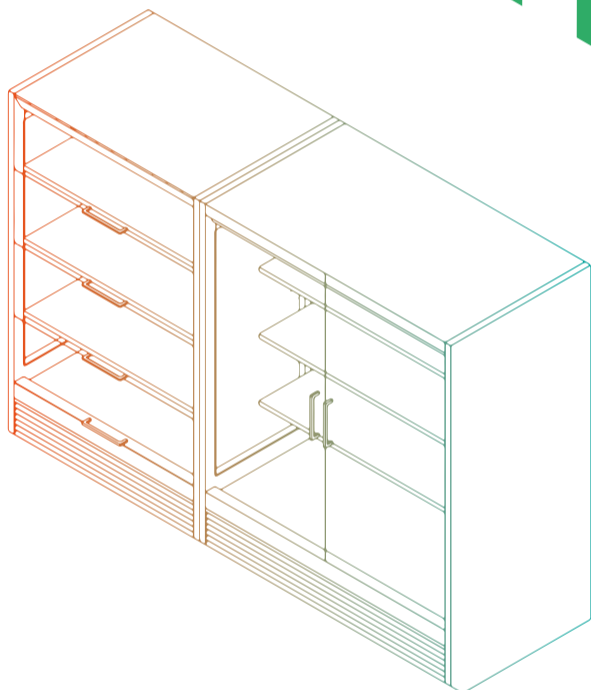

Novos expositores compactos.

A popular gama Jordão Futuro 2 tem agora irmãos pequenos! Concebidos para espaços onde cada centímetro conta, como pequenos negócios ou quando os retalhistas querem um conceito de loja aberta e arejada, o novo expositor de 160 cm de altura é simplesmente perfeito.

Esta adição à gama Futuro 2 – disponível em versões aquecidas, refrigeradas e para congelados - partilha os benefícios que distinguem a linha: a excelente apresentação e visibilidade alargada dos produtos com elevado desempenho e eficiência energética de topo.

New compact verticals displays.

Jordão popular range Futuro 2 multidecks have now small brothers! Designed for stores where every centimetre counts, like small shops or when retailers want an open and airy space concept, the new 160 cm high display is just perfect.

This addition to Futuro 2 range - heated, frozen, and chilled versions – shares the benefits which distinguish the line: excellent product presentation and extended visibility with high performance and top energy efficiency.

O novo expositor especialista!

Prestige 2 é uma linha vitrinas especialistas para a exposição e serviço de carne fresca e charcutaria. Disponível em expositores lineares e cantos, inclui agora a opção de vidro frontal plano e curvo e oferece mais 50% de volume de exposição.

Num sector onde a higiene perfeita é fundamental, o novo modelo combina o fácil acesso ao seu interior com pequenos detalhes que facilitam as operações diárias de limpeza, como, por exemplo o desenho do tabuleiro de exposição com borda antigota para evitar derramamentos sobre o evaporador.

The new specialty promoter!

Prestige 2 is a speciality serve-over range for fresh meat and charcuterie. Along with the linear and angled counters, it now includes flat and curved front glass design options and a 50% increase in display volume.

In a sector where perfect hygiene is key, the new serve-over counter combines easy access to all internal parts with small details that facilitate daily cleaning operations, like the anti-drip display tray design to avoid spills over the evaporator.



EASY TO CLEAN WATER JET SYSTEM

- operações mais fáceis
easier operations
- reduz risco de contaminação
reduce contamination risk
- poupa tempo e dinheiro
save time and money

SAFETY



Para uma experiência de loja mais segura.

O número de pessoas infetadas com bactérias resistentes aos antibióticos aumenta todos os anos, e o número de mortes resultado dessas infeções também tem aumentado. Na Europa, é estimado que 25,000 pessoas morram todos os anos de complicações relacionadas com este tipo de infeção. As infeções podem-se propagar de várias formas, mas a mais rápida é por contacto com uma pessoa infetada ou uma superfície contaminada. É aqui que entra o triplo tratamento triplo de superfície: antiviral, antibacteriano e antifungos.

Ativo e de longa duração, foi testado exaustivamente no laboratório independente do Instituto Hohenstein, Alemanha, obteve a pontuação mais alta em termos de atividade antiviral.

For a safer store experience.

The number of people infected with antibiotic resistant bacteria is increasing every year, and the number of deaths resulting from these infections is also increasing. In Europe, it is estimated that 25,000 people die each year from complications related to this type of infection. Infections can spread in many ways, but the quickest way to spread is through contact with an infected person or a contaminated surface. This is where the triple surface treatment comes in: antiviral, antibacterial and antifungal.

With long-lasting activity, was thoroughly tested in Hohenstein Institute independent laboratory, Germany, obtained the highest score in terms of antiviral activity.

E



A **JORDAO** é um fabricante de equipamento de refrigeração comercial para lojas de pequena, média e grande dimensão. A empresa concebe equipamentos standard e personalizados - refrigerados e aquecidos - para o Retalho Alimentar bem como para o setor HORECA público e privado.

A empresa desenvolve soluções de refrigeração comercial que combinam tecnologia inovadora, máxima promoção do produto, sustentabilidade e baixo consumo de energia. A fiabilidade e design robusto, juntamente com a facilidade de reabastecimento e limpeza, melhorar as operações diárias dos negócios.

Nos últimos 40 anos, a empresa tem criado soluções de conservação e exposição excitantes e inovadoras para as marcas mais reconhecidas do setor.

JORDAO is a one-stop commercial refrigeration equipment supplier for small, mid-size and large-size stores. Specialist standard and personalized equipment - chilled and heated - for Food Retail as well as both the private and public Hospitality sector.

The company develops commercial refrigeration solutions that combine innovative technology, greater product promotion, sustainability, and low energy consumption. The reliable and robust design, along with the ease of replenishment and cleaning, enhance daily business operations.

For the last 40 years, the company has created exciting and innovative display and storage solutions for some well-known sector companies.



JORDAO

Guimarães - Portugal
tel.: +351.253 470 700
e-mail: geral@jordao.com



www.jordao.com



Cofinanciado pela
União Europeia